

Prominens Kft.



# Műszerkönyv

**Ravas 1100**  
**Mérleges raklapemelő**

**Dátum: 2008. augusztus**

**Kód: MŰH DocNr.: Ravas 1100 / 2008 / SW / 4. változat**

**Érvényesítve:** .....

**Dátum:** **2008.08.15**.....

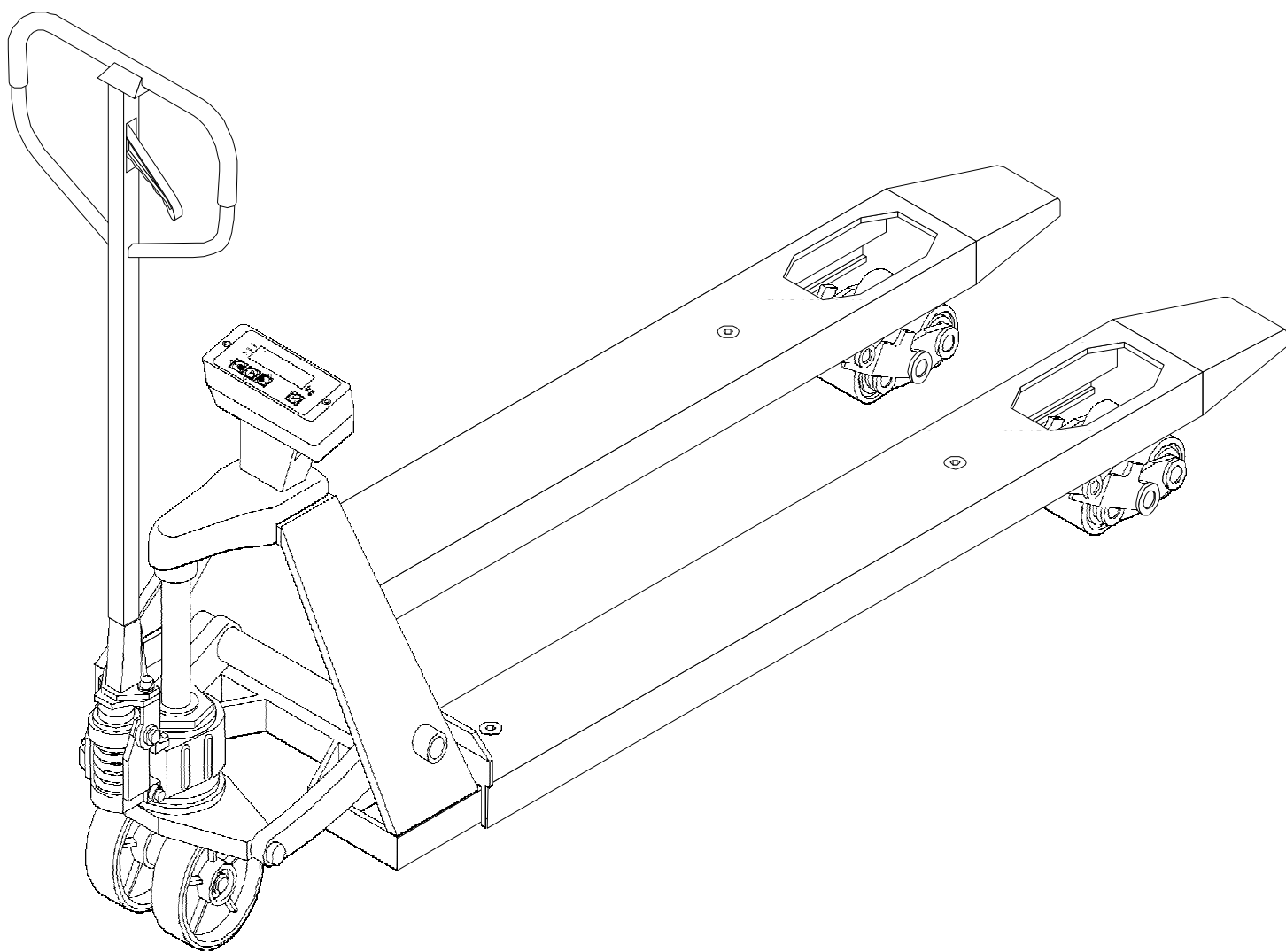

## **BEDIENUNGSANLEITUNG / OPERATIONAL MANUAL / MANUEL D'OPÉRATION / KEZELÉSI UTASÍTÁS**

### **INHALTSVERZEICHNIS**

1.	Wiegen mit hoher Genauigkeit	3
2.	Bedienungspanel Indikator	4
3.	1. Netto + 2. Tara = 3. Brutto	4
4.	An / Aus	5
5.	Fehlermeldungen	5
6.	Null- und Tarafunktion	7
7.	Manuelle Tara-Eingabe	9
8.	Addieren	11
9.	Gesamt und Reset	12
10.	Konformitätserklärung	13

### **INDEX**

1.	Accurate weighing	3
2.	Touch panel display	4
3.	1. Net + 2. Tare = 3. Gross	4
4.	On / Off	5
5.	Error messages	5
6.	Zero and tare functions	7
7.	Manual (preset) tare	9
8.	Totaling	11
9.	Total and reset	12
10.	Declaration Of Conformity	13

### **TABLE DES MATIERES**

1.	Pesage précis	3
2.	Clavier tactile de l'indicateur	4
3.	1. Net + 2. Tare = 3. Brut	4
4.	Marche/arrêt	5
5.	Message d'erreurs	5
6.	Zéro et tarage	7
7.	Entrée de tare manuelle	9
8.	Totalisation	11
9.	Total et remise à zero	12
10.	Declaration De Conformité	13

### **TARTALOMJEGYZÉK**

1.	Pontos mérés	3
2.	Kijelző műszer tasztatúrája	4
3.	1. Nettó + 2. Tára = 3. Bruttó	4
4.	Be / Ki kapcsolás	5
5.	Hibajelzések	6
6.	Nullázás és tárazás	8
7.	Kézi táraérték-beadás	9
8.	Összegzés	11
9.	Összsúly és törlése	12
10.	Megfelelőségi nyilatkozat	13

# 1. Wiegen mit hoher Genauigkeit - Accurate weighing - Pesage précis - Pontos mérés

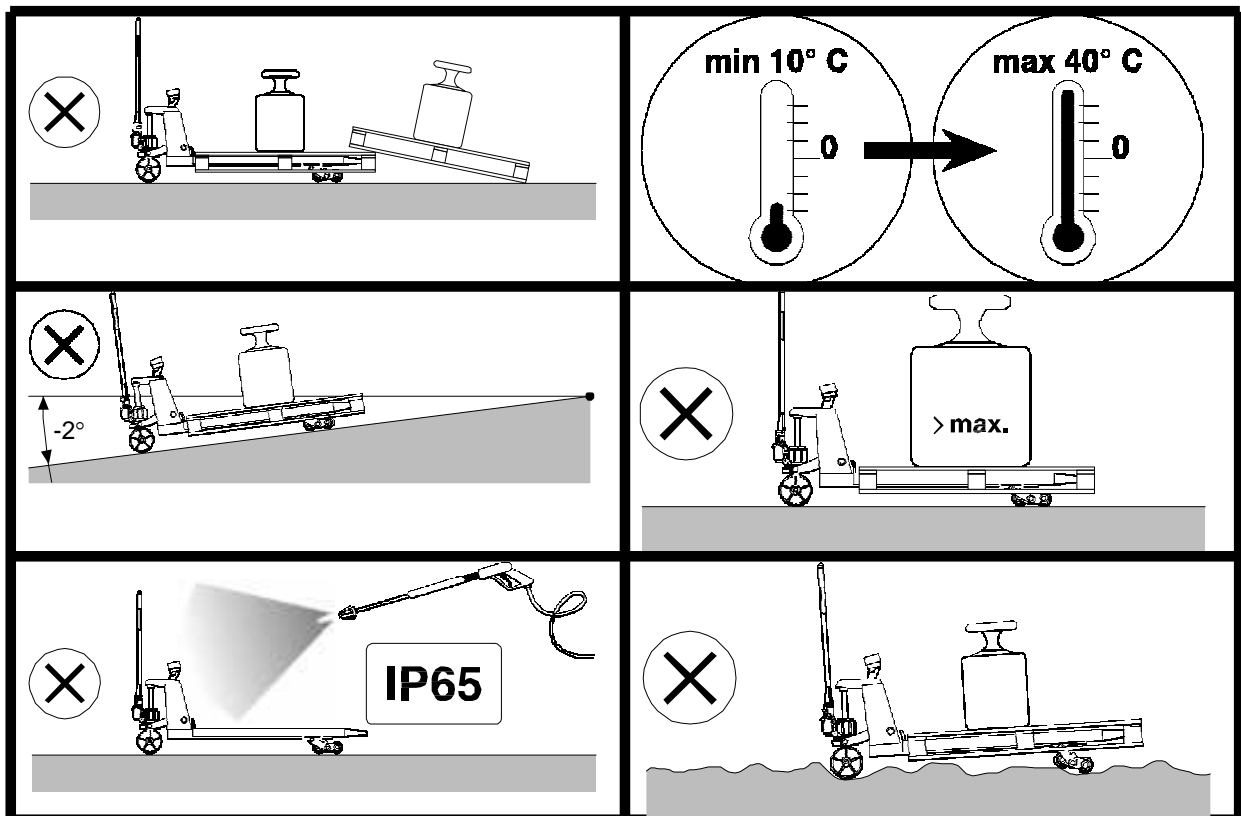
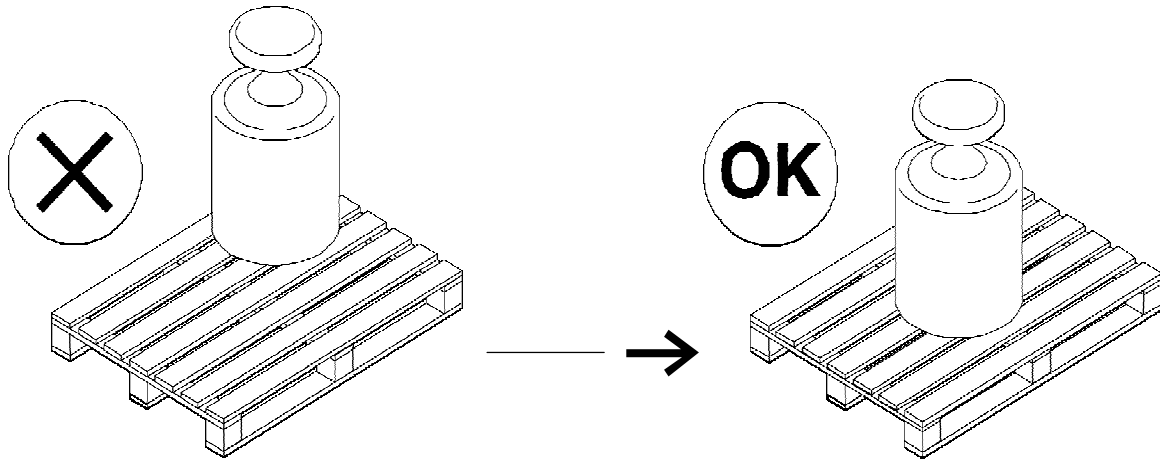

## 2. Tastatur Indikator - Touch panel indicator - Clavier tactile de l'indicateur – Kijelző műszer tasztatúrája

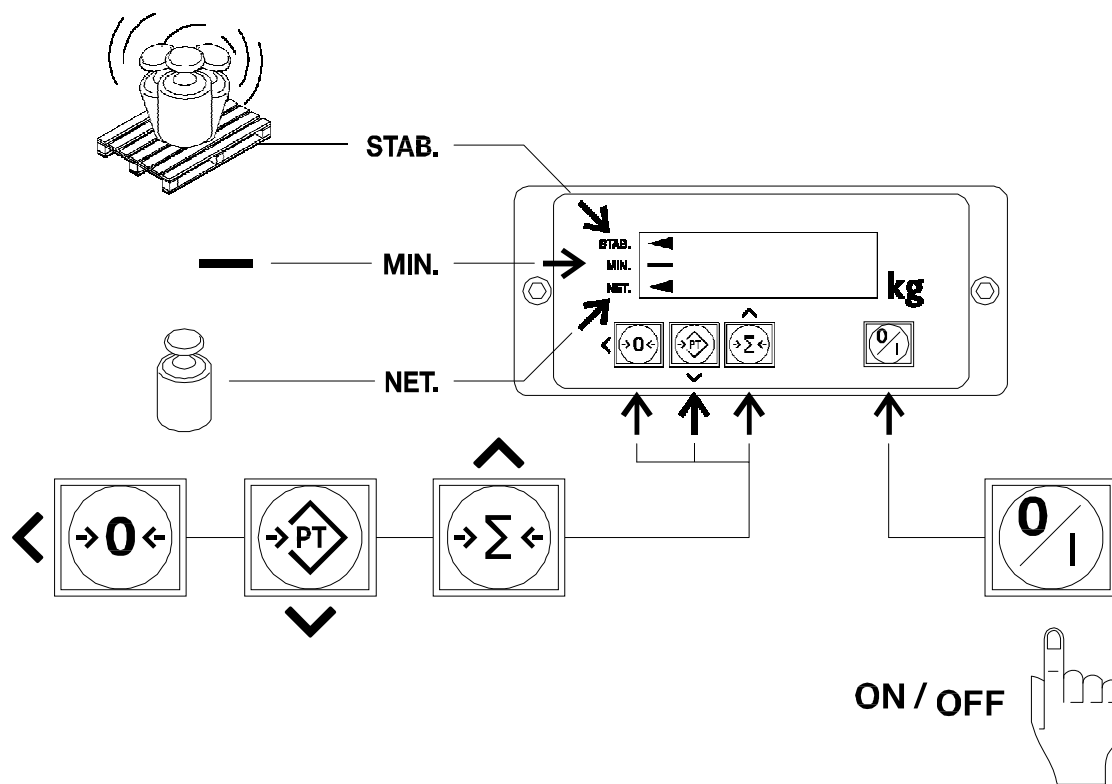

3. 1. Netto + 2. Tara = 3. Brutto  
 1. Net + 2. Tare = 3. Gross  
 1. Net + 2. Tare = 3. Brut  
 1. Nettó + 2. Tára = 3. Bruttó

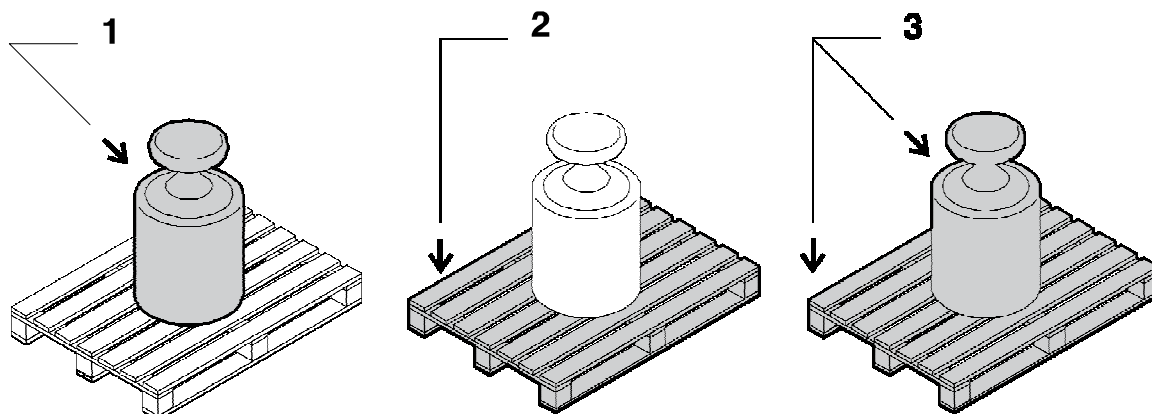

#### 4. An / Aus - On / Off - Marche / Arrêt - Be / Ki kapcsolás

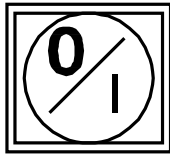

STAB.  
MIN.  
NET.



**kg**

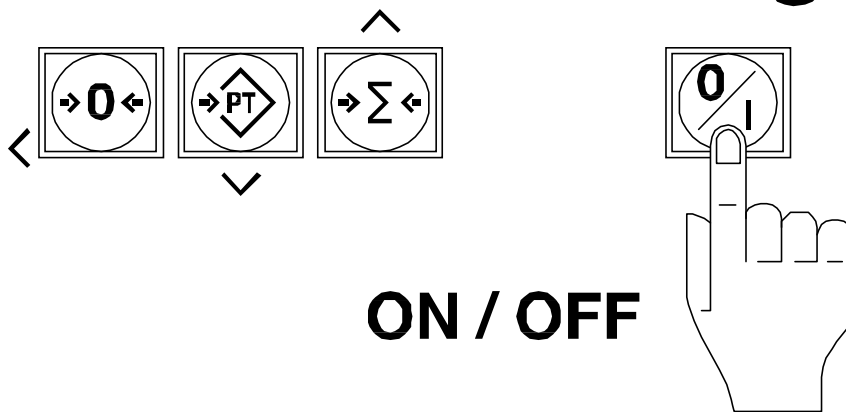

### 5. Fehlermeldungen - Error messages - Message d'erreurs – Hiba jelzések

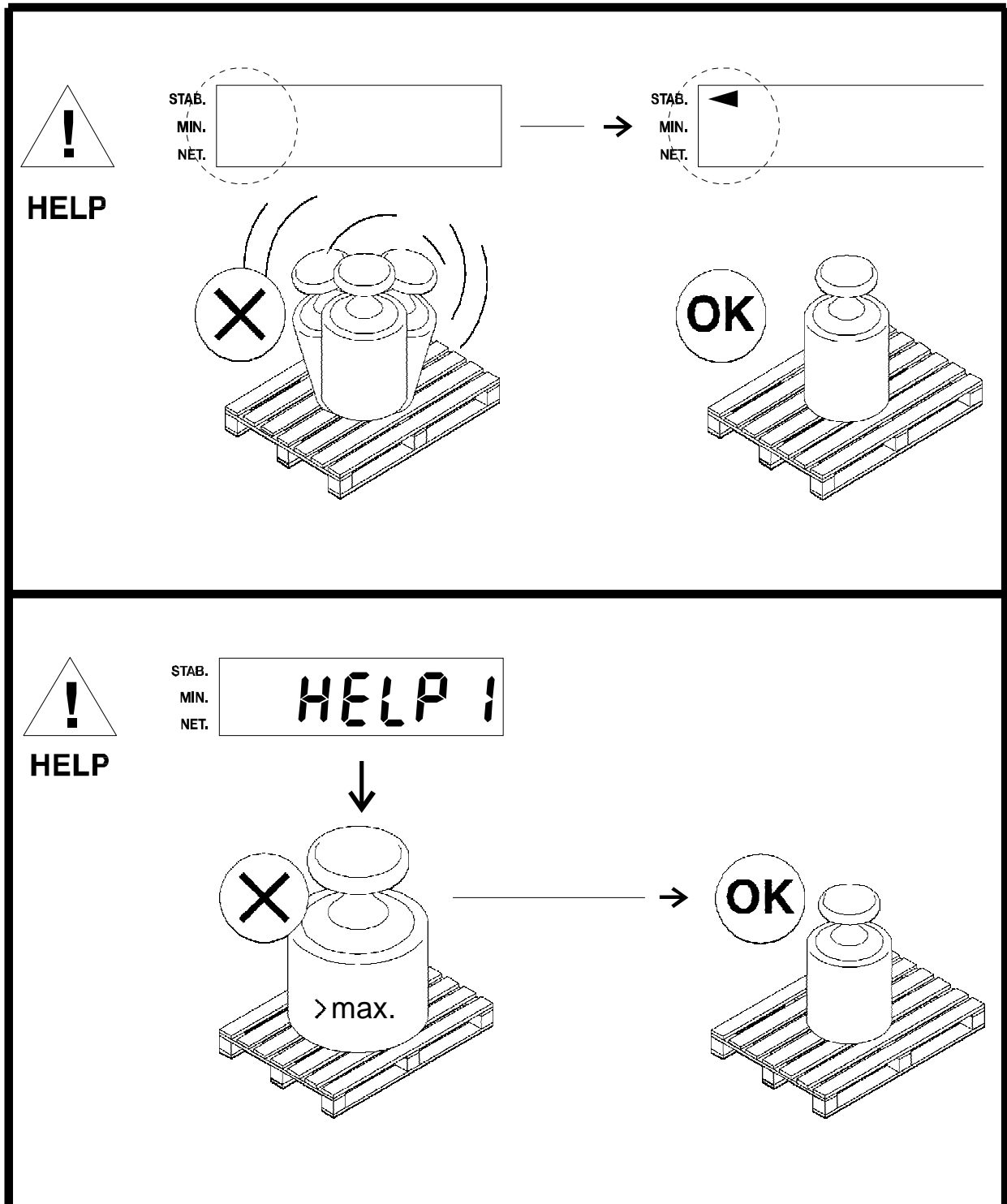



**HELP**

STAB.  
MIN.  
NET.

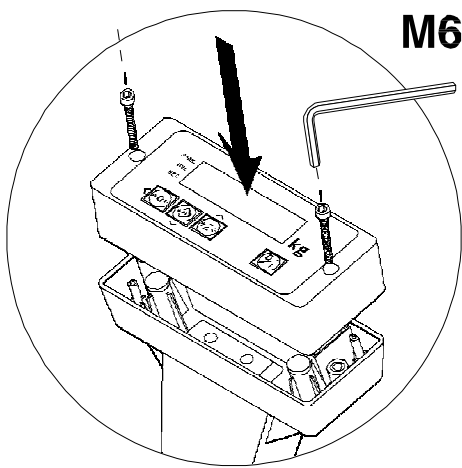
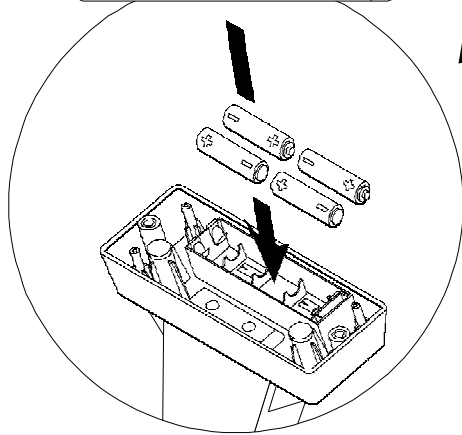
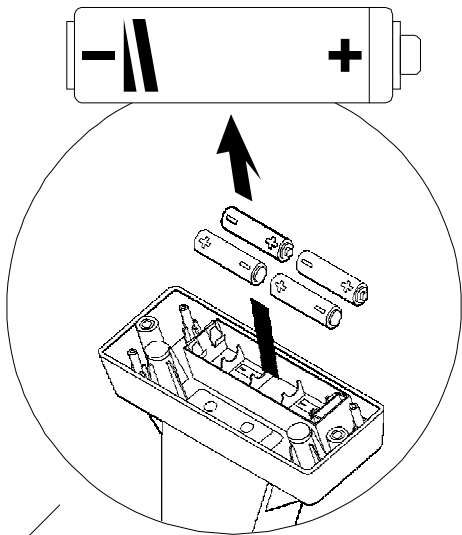
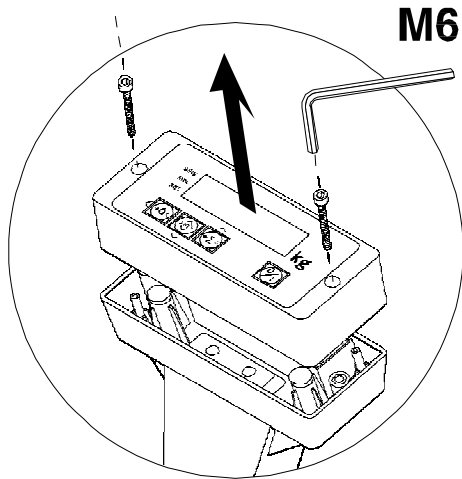

## 6. Null- und Tarafunktion - Zero and tare functions - Zéro et tarage – Nullázás és tárázás

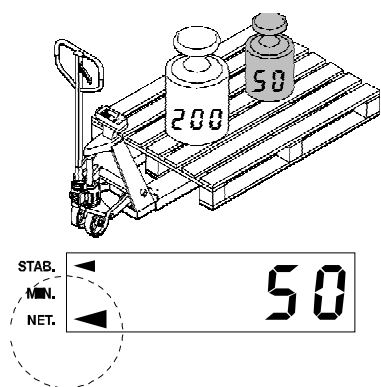
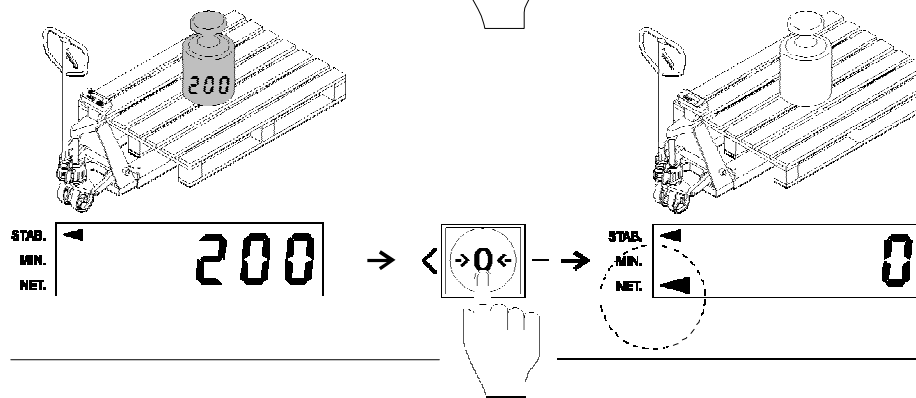
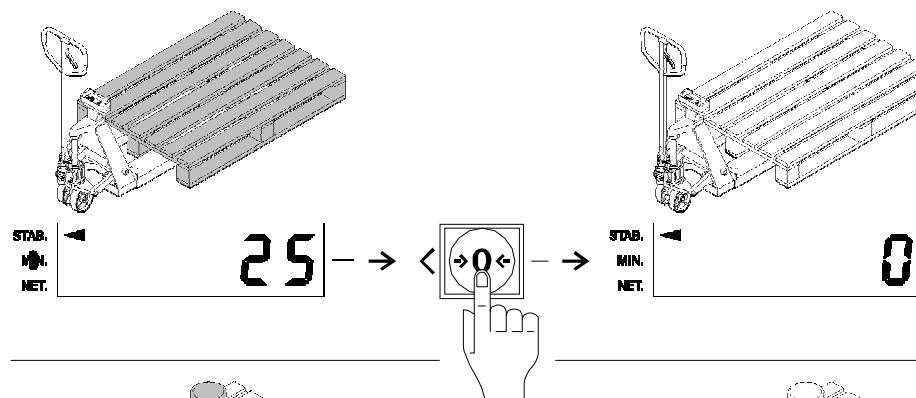
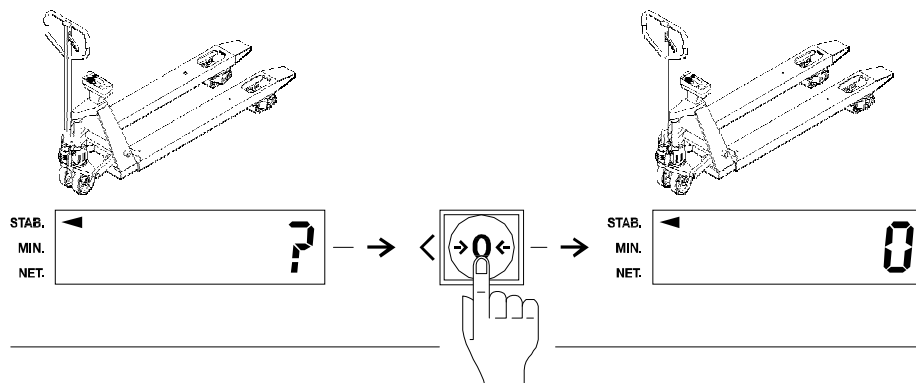
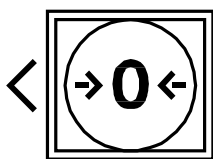

## 7. Manuelle Tara-Eingabe - Manual tare entry - Entrée de tare manuelle - Kézi táraérték-beadás

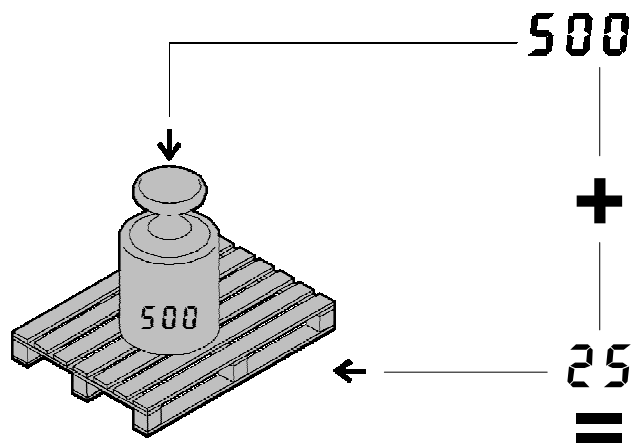
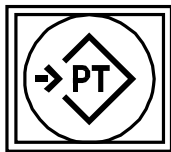

STAB. ◀ 525  
MIN.  
NET.

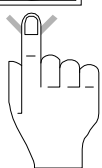

STAB. ◀ 00???  
MIN.  
NET.

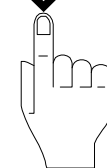

STAB. ◀ 00??5  
MIN.  
NET.

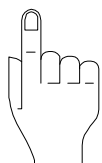

STAB. ◀ 00??5  
MIN.  
NET.



STAB. ◀ 00?25  
MIN.  
NET.

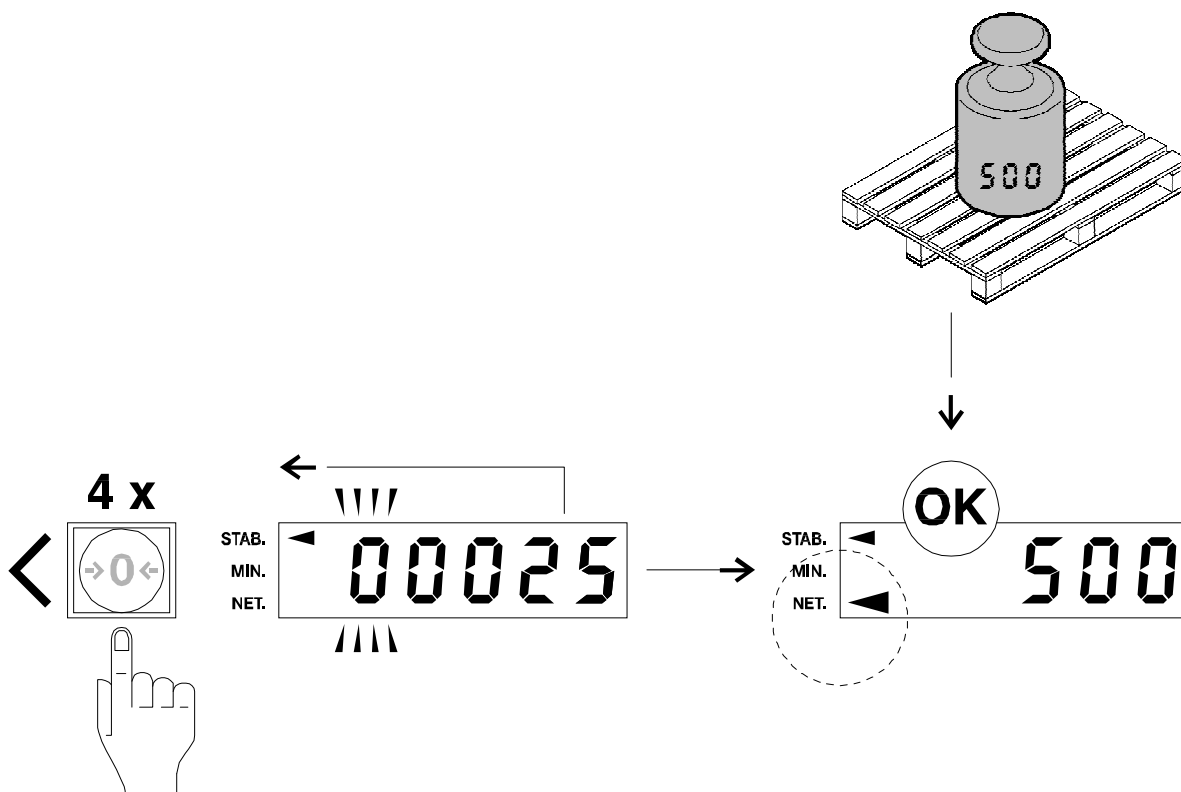

### 8. Addieren - Totalling - Totalisation - Összegzés

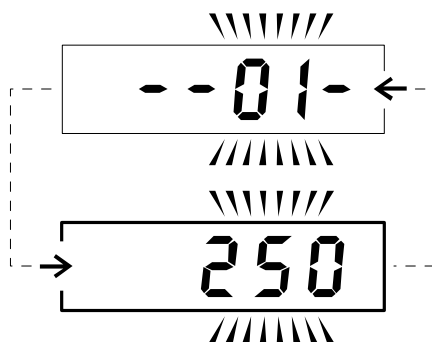
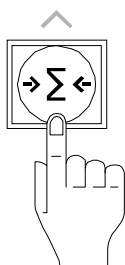
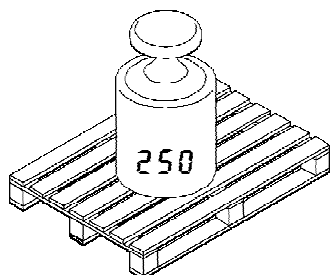
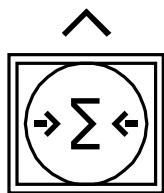

+

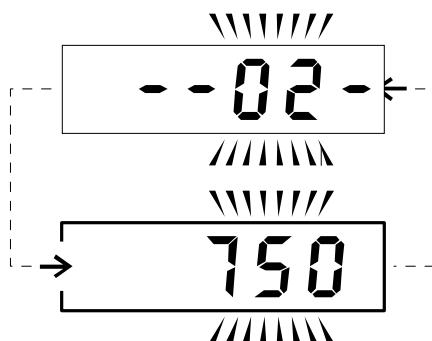
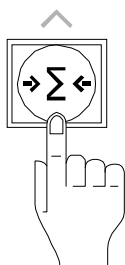
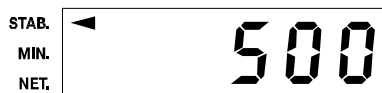
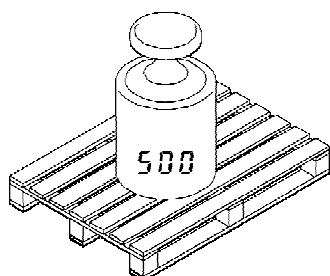

=

### 9. Gesamt und Reset - Total and reset - Total et remise à zéro – Összsúly és törlése

3 sec.

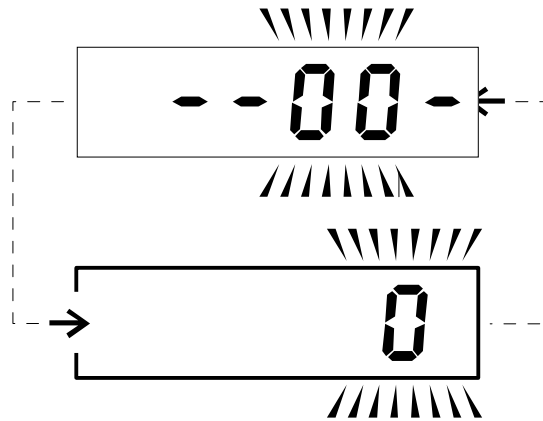
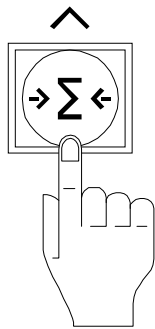
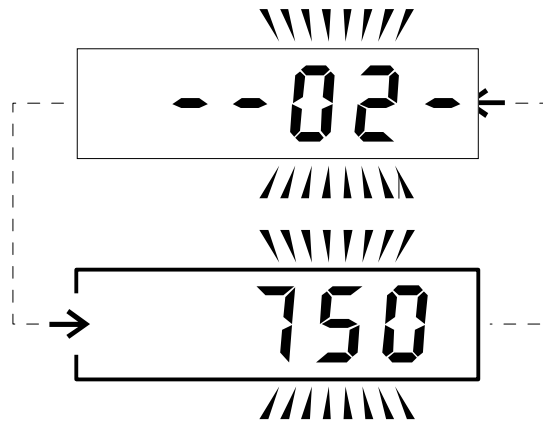
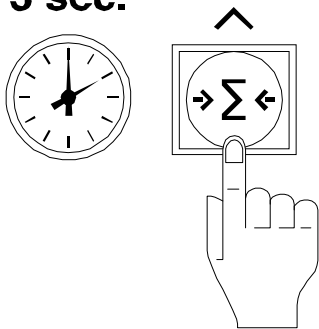

**Konformitätserklärung - Declaration Of Conformity - Déclaration De Conformité – Megfelelőségi nyilatkozat**

<b>Hersteller:</b>	<b>Issued by:</b>	<b>Emis par:</b>	<b>Gyártó:</b>
RAVAS Europe B.V.	RAVAS Europe B.V.	RAVAS Europe B.V.	RAVAS Europe B.V.
Toepadweg 7	Toepadweg 7	Toepadweg 7	Toepadweg 7
5301 KA Zaltbommel	5301 KA Zaltbommel	5301 KA Zaltbommel	5301 KA Zaltbommel
Niederlande	The Netherlands	Pays-Bas	Hollandia

**Entsprechungen:** Anforderungen der Kleinspannungsrichtlinien 73/23/EEC; EMC Anforderungen 89/336/EEC. Weiterhin, erklärt der Hersteller hiermit, dass das Produkt auf dem sich diese Konformitätserklärung bezieht, den diesbezüglich wesentlichen Sicherheits- und Gesundheitsanforderungen der Richtlinie des Rats Nr. 98/37/EG sowie den Erlaß einhält, der die Umsetzung in nationales Recht erlaubt.

**In accordance with:** the requirements of the Low Voltage Directive 73/23/EEC; the EMC Directive 89/336/EEC. Furthermore, the manufacturer hereby declares that the product to which this declaration refers, conforms to the applicable essential health and safety requirements of Committee Directive No. 98/37/EC and the by-law authorising adaptation to national law.

**Conformément aux:** exigences de la Directive Basse Tension 73/23/CEE; la Directive EMC 89/336/CEE. De plus, le fabricant déclare que le produit cité en référence est conforme aux exigences de la Directive du Conseil 98/37/CE, et à l'arrête autorisant la transposition en droit national.

**Megfelelőségek:** Az EU 73/23/EEC; EMC Követelmények EU 89/336/EEC Kiszűrésű Irányelveknek. A továbbiakban a gyártó nyilatkozza, hogy a termék, amelyre ez a megfelelőségi nyilatkozat vonatkozik, a 98/37/EG ajánlás jelen szempontból lényeges biztonsági és egészségügyi követelményeit valamint a rendeletet betartja, amely a nemzeti jogba történő adaptálást megengedi.

<b>Bauart:</b> nicht-automatisches Wiege-Instrument	<b>In respect of:</b> a non-automatic weighing instrument	<b>Concernant:</b> un instrument de pesage non-automatique	<b>Kialakítás:</b> nem-automatikus működésű mérleg
<b>Hersteller:</b> RAVAS Europe B.V.	<b>Manufacturer:</b> RAVAS Europe B.V.	<b>Fabricant:</b> RAVAS Europe B.V.	<b>Gyártó:</b> RAVAS Europe B.V.
<b>Typ:</b> RAVAS-1100	<b>Model:</b> RAVAS-1100	<b>Modèle:</b> RAVAS-1100	<b>Típus:</b> RAVAS-1100
<b>Umschreibung:</b> Wiegender Handhubwagen mit Indikator 2100	<b>Description:</b> weighing hand pallet truck with indicator 2100	<b>Description:</b> transpalette Peseur avec indicateur 2100	<b>Leírás:</b> mérleges raklapemelő 2100-as műszerrel

Diese Konformitätserklärung ist gültig für die obengenannte Wiegeeinrichtung, die mit dem CE-Zeichen versehen ist. Das Instrumente wird im Werk kontrolliert und kann in Lieferform benutzt werden. Die RAVAS Europe B.V. erklärt sich dafür verantwortlich, daß dieses Wiegesystem mit den genannten Richtlinien und Standards konform geht.

This declaration of conformity is valid when the above-mentioned instrument is marked with the CE mark. The instrument is verified in the factory and may be used immediately. We, RAVAS Europe B.V., declare under our sole responsibility that this weighing system is in conformity with the directives and standards mentioned.

Cette déclaration de conformité est valable si l'instrument mentionné ci-dessus porte la marque CE. L'instrument est vérifié en usine et peut être utilisé immédiatement. Nous, RAVAS Europe B.V., déclarons sous notre seule responsabilité que ce système de pesage est conforme aux directives et standards mentionnés.

Jelen megfelelőségi nyilatkozat fenti mérlegberendezésre érvényes amennyiben az CE jellel el van látva. A berendezést a gyártónál ellenőriztük és a leszállított formában alkalmazható. Mi, RAVAS Europe B.V., felelősséget vállalunk azért, hogy ez a mérlegrendszer a fent megnevezett irányelveknek és szabványoknak megfelel.



H.P.M. van Seumeren  
Technischer Direktor- Technical Director - Directeur Technique – Műszaki Igazgató